

LUOKKA 36 TRAIL OPEN AA ALUELUOKKA

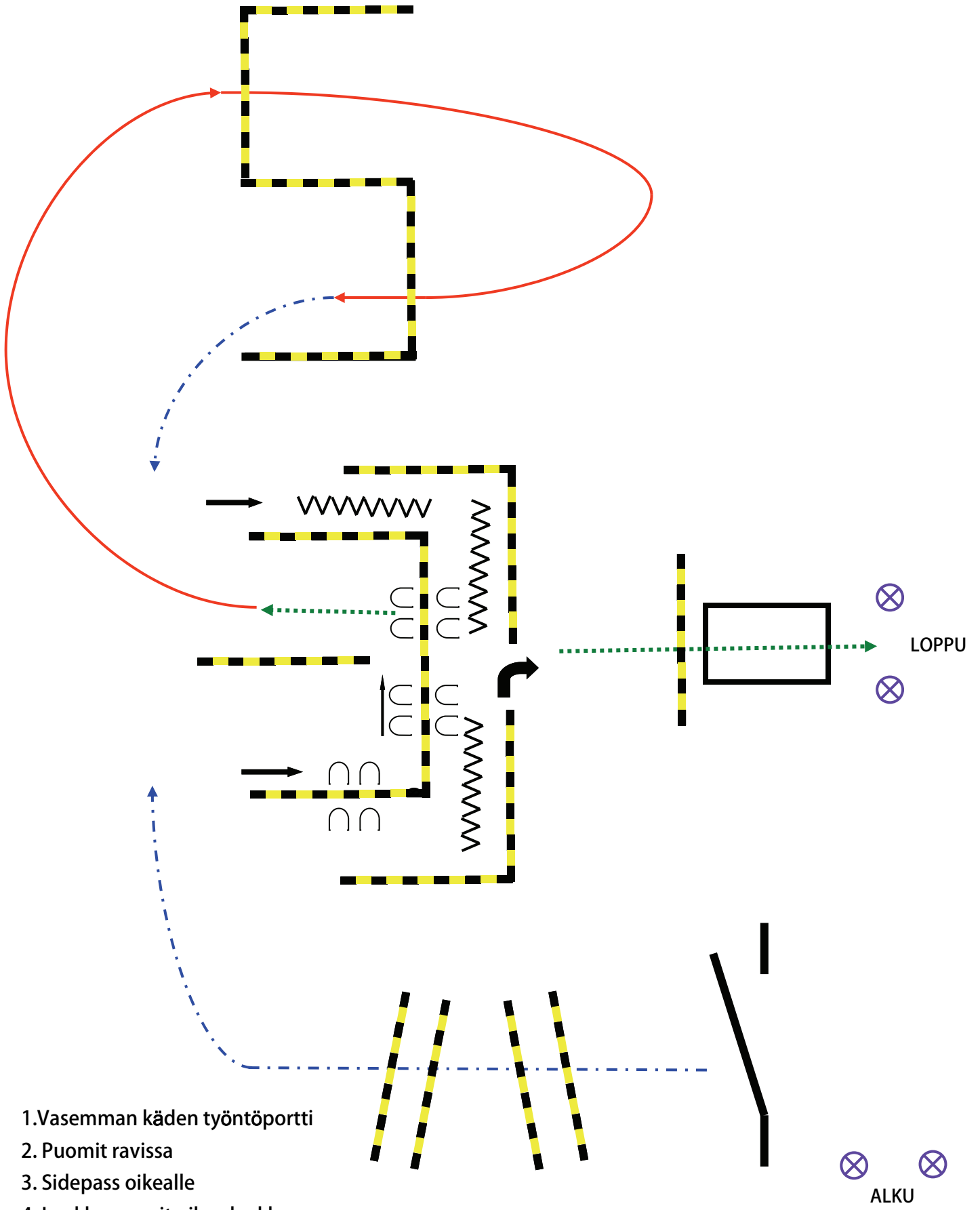

1. Vasemman käden työntöportti
2. Puomit ravissa
3. Sidepass oikealle
4. Laukkapuomit oikea laukka ,
siirtyminen raviin
5. L-peruutus
6. Silta käynnissä

— Laukka
- - - Jog
. . . Käynti
~~~~~ Peruutus

⊗ ⊗  
 ALKU

LOPPU

LUOKKA 37 TRAIL OPEN AA KANSALLINEN LUOKKA  
 LUOKKA 38 AQHA TRAIL OPEN AA

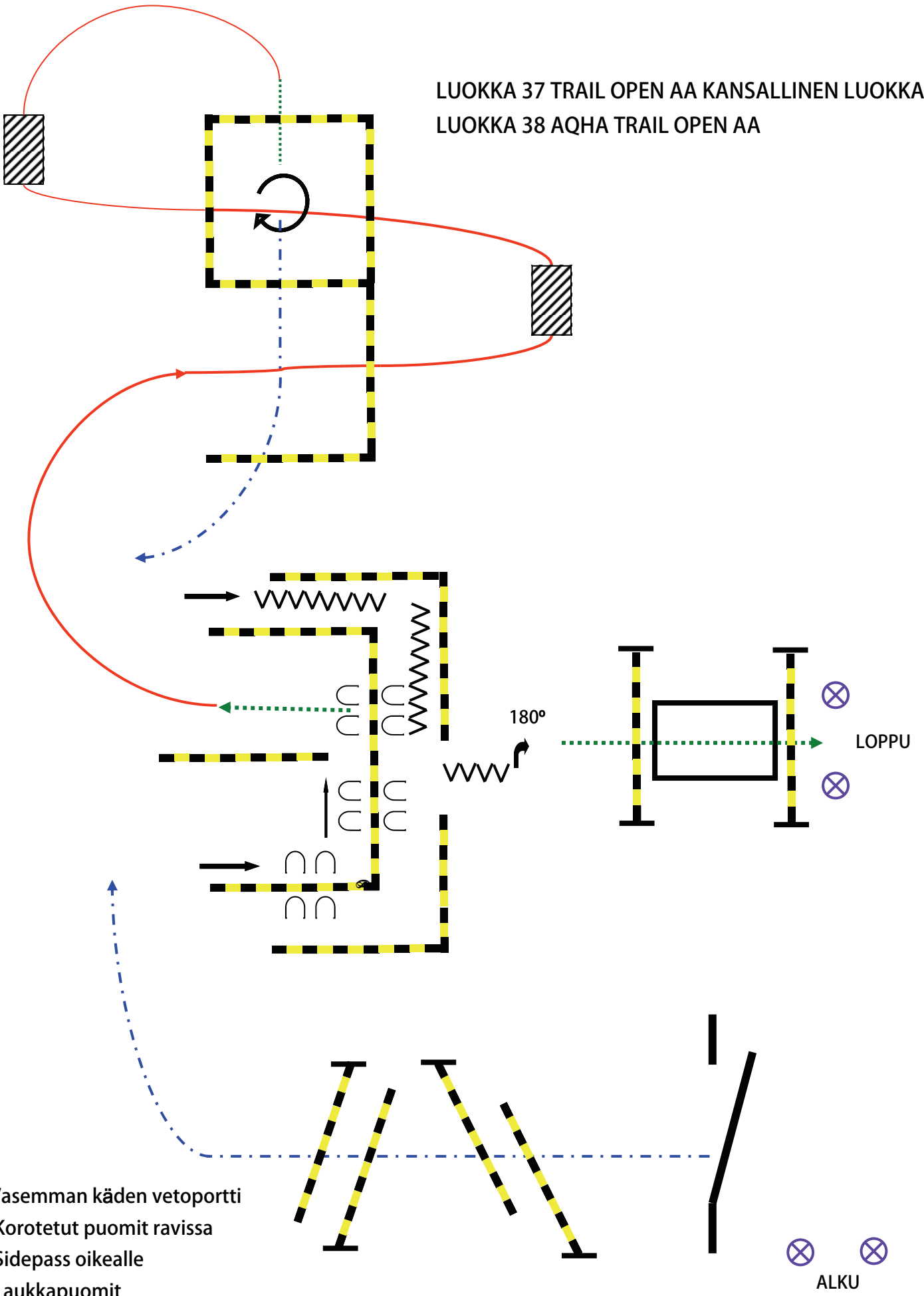

1. Vasemman käden vetoportti
2. Korotetut puomit ravissa
3. Sidepass oikealle
4. Laukkapuomit
5. 360° käänös oikealle
6. L-peruutus
7. Silta käynnissä

- |  |        |  |              |
|--|--------|--|--------------|
|  | Laukka |  | Peruutus     |
|  | Jog    |  | Laukanvaihto |
|  | Käynti |  |              |

ALKU

LOPPU

LUOKKA 27 WESTERN HORSEMANSHIP OPEN AA ALUELUOKKA

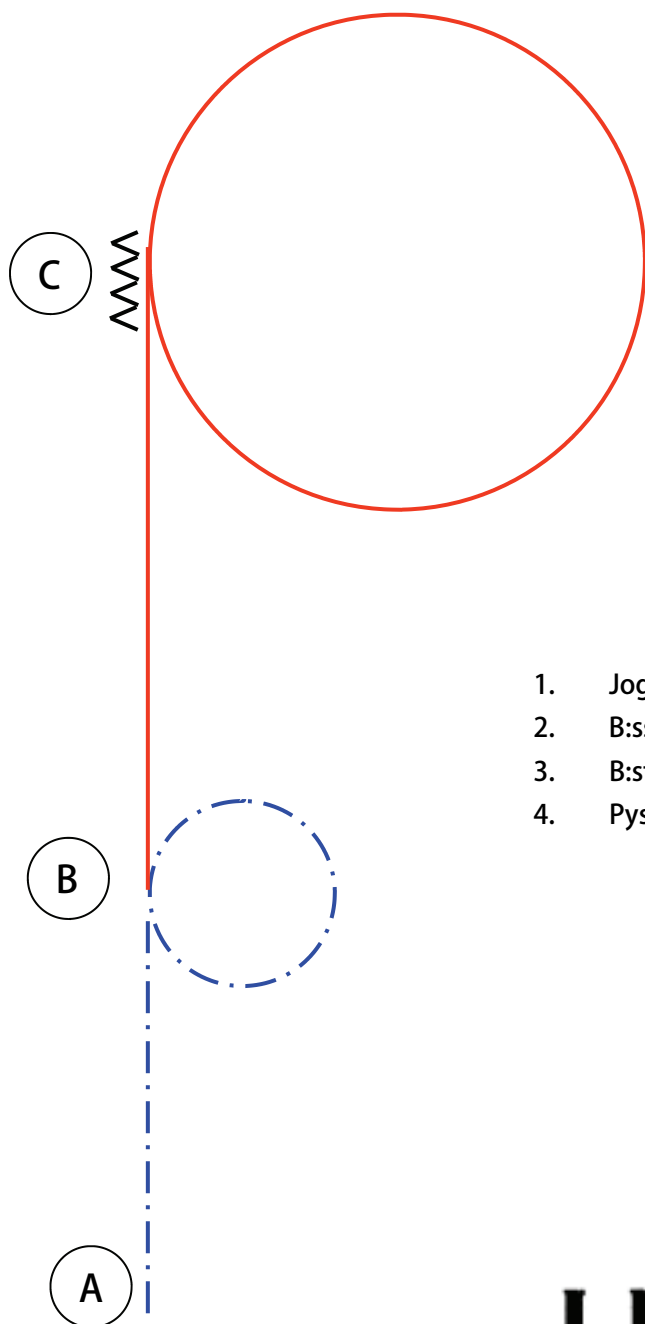

1. Jogia A:sta B:hen
2. B:ssä ympyrä oikealle
3. B:stä oikea laukka, C:n kohdalla ympyrä oikealle
4. Pysähdy C:ssä, peruuta 3 askelta.



LUOKKA 28 WESTERN HORSEMANSHIP OPEN AA KANSALLINEN LUOKKA

